

DYMO®



Uživatel'ský návod

Rhino™

4200

Copyright

© 2011 Sanford, L.P. Všetky práva vyhradené.

Žiadnu časť tohto dokumentu alebo softvéru nemožno reprodukovat' ani vysielat' v akejkoľvek podobe alebo akýmkoľvek spôsobom ani prekladať do iných jazykov bez predchádzajúceho písomného súhlasu spoločnosti Sanford, L.P.

Ochranné známky

DYMO a RHINO sú ochranné známky registrované v Spojených štátoch amerických a v iných krajinách. Všetky ďalšie ochranné známky sú vlastníctvom ich príslušných majiteľov.

Obsah

O vašej novej tlačiarňi	6
Registrácia záruky	6
Začíname	6
Pripojenie napájania	6
Vloženie batérií	6
Pripojenie voliteľného napájacieho adaptéra	6
Vloženie voliteľnej súpravy batérií	7
Vybratie voliteľnej súpravy batérií	7
Nabíjanie súpravy batérií	7
Vkladanie a vyberanie kazety s páskou	7
Nastavenie šírky pásky	7
Výber jazyka	8
Voľba merných jednotiek	8
Oboznámenie sa s tlačiarňou	8
Napájanie	8
Displej LCD	8
Používanie podsvietenia	8
Úprava kontrastu displeja	8
Panel s popismi	9
Režim CAPS (Veľké písmená)	9
Tlačidlo ALT	9
Tlačidlo ukončenia	9
Navigačné tlačidlá	9
Tlačidlo posunu späť	9
Tlačidlo vymazania	9
Tlačidlo rezačky	9
Prístupové tlačidlá	9
Práca so štítkami	9
Vytvorenie štítka	9
Pridanie štítka	9
Odstránenie štítka	10
Tlač štítkov	10
Formátovanie štítka	10
Zmena veľkosti textu	10
Zmena štýlu textu	10
Otočenie textu	10
Zarovnanie textu	10
Vytváranie štítkov s viacerými riadkami	11
Používanie medzinárodných znakov	11
Vytváranie priemyselných štítkov	11
Vytváranie štítkov s pevnou dĺžkou	11
Vytváranie štítkov typu Vodič/kábel	11
Vytváranie štítkov typu Vlajočka	11
Vytváranie štítkov typu Prerušovač	11
Vytváranie štítkov typu Modul	12
Zmena typu štítka	12
Používanie čiarových kódov	12
Pridanie čiarového kódu	12
Úprava čiarového kódu	13
Zmazanie čiarového kódu	13
Použitie vlastných predvolených hodnôt	13
Nastavenie vlastných predvolených hodnôt	13
Zmena vlastných predvolených hodnôt	13
Vypnutie funkcie Vlastné predvolené hodnoty	13
Vytváranie sérií štítkov	13
Používanie knižnice	14
Používanie symbolov	14
Vkladanie symbolov	14
Používanie výrazov	14
Pridávanie výrazov do knižnice	14

Vkladanie výrazov do štítkov	14
Vymazanie výrazu z knižnice	14
Používanie sekcie Moje štítky	14
Ukladanie štítkov	14
Vyvolanie štítkov	15
Vymazávanie štítkov	15
Používanie tlačidla Favorites (Oblíbené)	15
Pridanie položky do zoznamu Oblíbené	15
Vloženie položky zo zoznamu Oblíbené	15
Vymazávanie položiek zo zoznamu Oblíbené	15
Možnosti tlače	15
Tlač viacerých kópií	15
Zoradenie viacerých kópií	15
Tlač oddeľovacích riadkov medzi bunkami	16
Pauza medzi štítkami	16
Posun pásky	16
Nastavenie kontrastu tlače	16
Čistenie tlačiarnie	16
Symbols	17
Šípky/zátvorky	17
Nebezp./upozor.	17
Pro AV/Security	17
Čísla	17
Mena	17
Elektrotechnické	17
Výrazy	18
Audio	18
Video	18
Bezpečnosť	18
Riešenie problémov	19

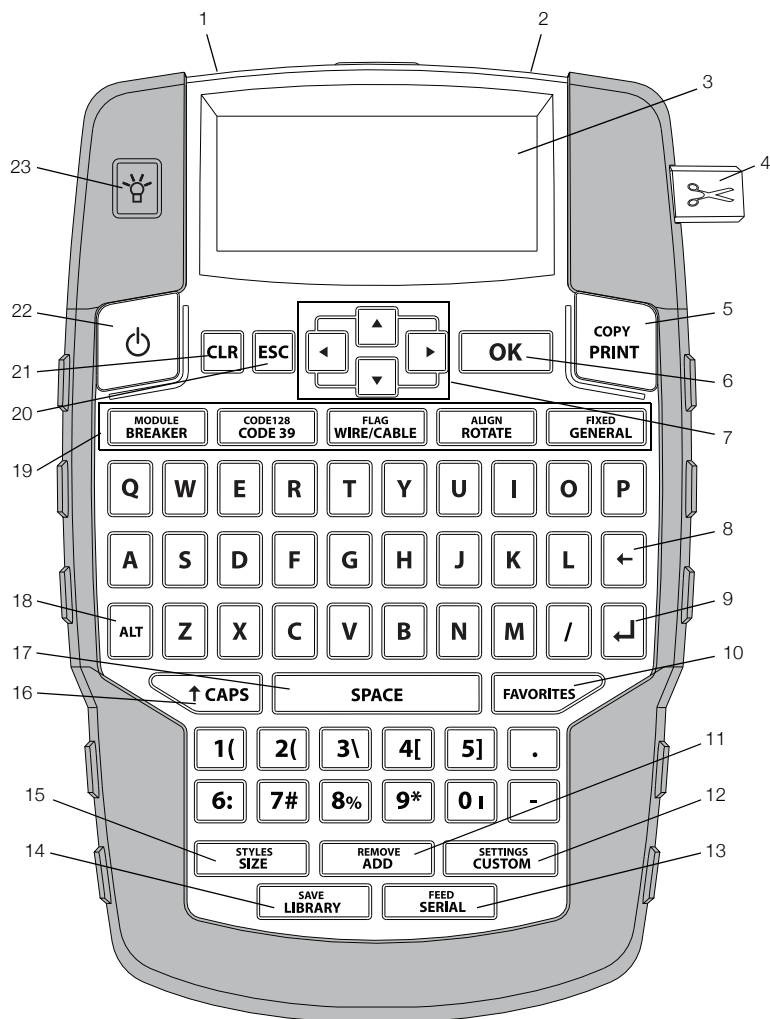

Obr. 1 Tlačiareň štítkov RHINO 4200

- | | | |
|------------------------------------|---|--------------------------------------|
| 1 Napájací konektor | 9 Tlačidlo návratu | 17 Tlačidlo Space (Medzerník) |
| 2 Výstupný otvor pre štítok | 10 Tlačidlo Favorites (Obľúbené) | 18 Tlačidlo Alt |
| 3 Displej LCD | 11 Tlačidlo Add/Remove (Pridať/Odstrániť) | 19 Prístupové tlačidlá |
| 4 Tlačidlo rezačky | 12 Tlačidlo Custom/Settings (Vlastné/Nastavenia) | 20 Tlačidlo ukončenia |
| 5 Tlačidlo Print (Tlač) | 13 Tlačidlo Serial/Feed (Sériové/Podávanie) | 21 Tlačidlo vymazania |
| 6 Tlačidlo OK | 14 Tlačidlo Library/Save (Knižnica/Uložiť) | 22 Napájanie |
| 7 Navigačné tlačidlá | 15 Tlačidlo Size/Styles (Veľkosť/Štýly) | 23 Podsvietenie |
| 8 Tlačidlo posunu späť | 16 Tlačidlo CAPS (Veľké písmená) | |

O vašej novej tlačiarni

Vaše nové zariadenie, tlačiareň štítkov RHINO 4200, umožňuje vytvárať široké spektrum vysokokvalitných štítkov. Pri tlači štítkov si môžete vybrať z veľkého množstva rozličných veľkostí a štýlov. Tlačiareň používa priemyselné kazety RHINO s páskou dostupnou v šírkach 6 mm (1/4"), 9 mm (3/8"), 12 mm (1/2") alebo 19 mm (3/4"). Kazety s páskou RHINO sú tiež k dispozícii v širokej škále materiálov, ako napr. flexibilný nylon, permanentný polyester, vinyl, štítky bez lepidla a ploché zmršťovacie bužírky.

Informácie o úplnom sortimente pásek a príslušenstva pre vašu tlačiareň nájdete na webovej lokalite **www.dymo.com**.

Registrácia záruky

Svoju tlačiareň štítkov si môžete zaregistrovať cez internet na stránke **www.dymo.com/register**. Pri registračnom procese sa vyžaduje sériové číslo, ktoré sa nachádza vnútri priestoru na batériu.

Začíname

Pri prvom použití tlačiarny postupujte podľa pokynov v tejto časti.

Pripojenie napájania

Tlačiareň sa napája pomocou batérií alebo sieťového napájacieho adaptéra. Informácie o tom, ako získať voliteľnú súpravu dobíjateľných batérií alebo sieťový napájací adaptér, nájdete na lokalite **www.dymo.com**.

 Pre optimálny výkon použite voliteľnú súpravu dobíjateľných lítium-iónových batérií alebo sieťový napájací adaptér.

Tlačiareň po dvoch minútach nečinnosti automaticky prejde do pohotovostného režimu a po piatich minútach nečinnosti sa automaticky vypne, čím šetrí energiu.

Vloženie batérií

Tlačiareň možno prevádzkovať pomocou šiestich alkalických batérií AA.

Vloženie batérií

- 1 Stlačte západku na zadnej strane tlačiarny a zložte kryt priestoru na batérie. Pozrite Obr. 2.

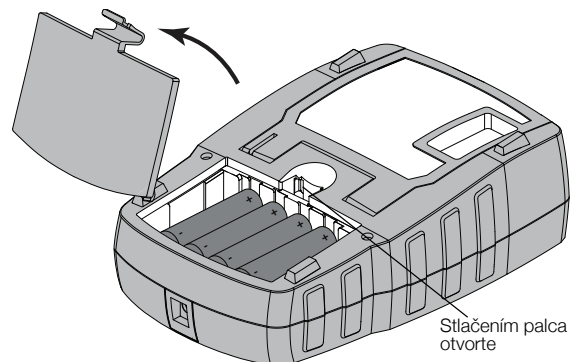

Obr. 2

- 2 Vložte batérie podľa značiek polaritý (+ a -). Pozrite Obr. 2.
- 3 Vráťte späť kryt priestoru na batériu.

 Ak nebudete tlačiareň používať dlhší čas, batérie vyberte.

Pripojenie voliteľného napájacieho adaptéra

Tlačiareň používa voliteľný napájací adaptér (prepínací adaptér DYMO 9 V DC 2 A). Ak je v tlačiarni vložená súprava dobíjateľných batérií, pripojením napájacieho adaptéra začnete dobíjať batérie.

 Pred manipuláciou s lítium-iónovými batériami sa ubezpečte, že je odpojený napájací adaptér.

Pripojenie napájacieho adaptéra

- 1 Napájací adaptér zapojte do konektora napájania na vrchnej strane tlačiarny. Pozrite Obr. 3.

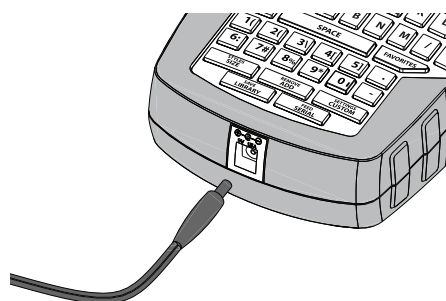

Obr. 3

- 2 Druhý koniec napájacieho adaptéra zapojte do elektrickej zásuvky.

Vloženie voliteľnej súpravy batérií

Tlačiareň možno prevádzkovať pomocou voliteľnej súpravy nabíjateľných lítium-iónových batérií (Li-ion batéria DYMO 7,4 V 1 400 mAh).

! Pred manipuláciou s lítium-iónovými batériami sa ubezpečte, že je odpojený napájací adaptér.

Vloženie súpravy batérií

- 1 Stlačte západku na zadnej strane tlačiarne a zložte kryt priestoru na batérie. Pozrite Obr. 4.

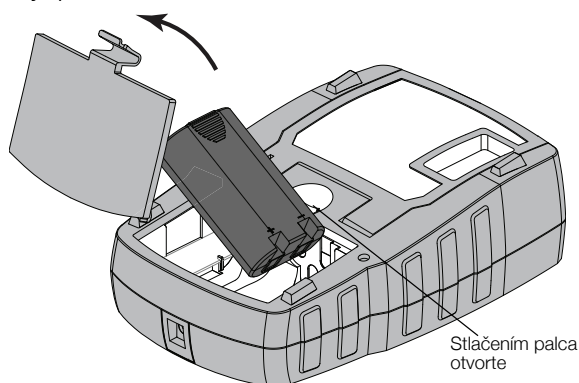

Obr. 4

- 2 Do priestoru na batériu vložte súpravu batérií podľa značiek polaritý (+ a -). Pozrite Obr. 4.
- 3 Vráťte späť kryt priestoru na batériu.

! Prečítajte si bezpečnostné upozornenia týkajúce sa lítium-iónových batérií na str. 20.

Vybratie voliteľnej súpravy batérií

Ak nebudete tlačiareň používať dlhší čas, batérie vyberte.

! Pred manipuláciou s lítium-iónovými batériami sa ubezpečte, že je odpojený napájací adaptér.

Vybratie súpravy batérií

- 1 Odpojte napájací adaptér.
- 2 Stlačte západku na zadnej strane tlačiarne a zložte kryt priestoru na batérie.
- 3 Z priestoru na batériu vyberte batériu.

! Prečítajte si bezpečnostné upozornenia týkajúce sa lítium-iónových batérií na str. 20.

Nabíjanie súpravy batérií

Keď je tlačiareň pripojená do elektrickej siete prostredníctvom napájacieho adaptéra, súprava batérií sa automaticky dobíja. Prvé nabitie súpravy batérií bude trvať približne osem hodín, pri ďalších dobíjaniach to budú približne dve hodiny.

Vkladanie a vyberanie kazety s páskou

Vaša tlačiareň sa dodáva so „štartovacou“ kazetou s páskou. Informácie o nákupe dodatočných kaziet s páskou získate na webovej adrese www.dymo.com.

Vloženie kazety s páskou

- 1 Opatrne zdvihnite kryt kazety s páskou na zadnej strane tlačiarne.
- 2 Uistite sa, že podkladová páska a páska na tlačenie sú pevne natiahnuté cez ústie kazety a že páska prechádza medzi vodiacimi kolíkmi.
V prípade potreby otočte cievkou na navíjanie pásky na tlačenie v smere hodinových ručičiek a napnite pásku.
- 3 Vložte kazetu s podkladovou páskou a páskou na tlačenie umiestnenou medzi vodiacimi kolíkmi. Pozrite Obr. 5.

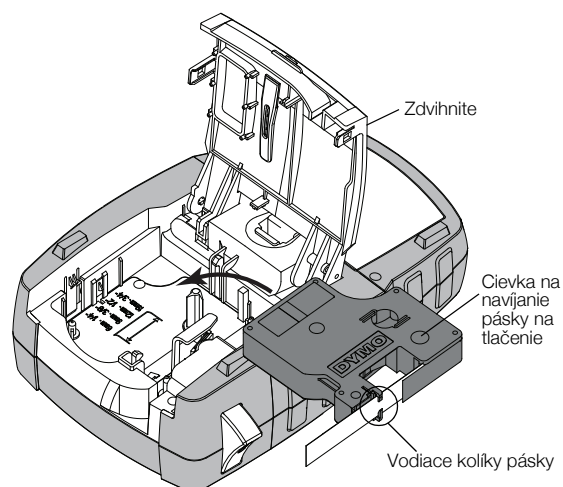

Obr. 5

- 4 Pevne zatlačte kazetu, kým nezapadne na miesto. Aby ste zabránili zaseknutiu pásky, uistite sa, že obe strany kazety s páskou zapadli na miesto.
- 5 Zatvorte kryt kazety s páskou.



Vybratie kazety s páskou

- 1 Opatrne zdvihnite kryt kazety s páskou na zadnej strane tlačiarne.
- 2 Opatrne vyberte kazetu s páskou.
- 3 Podľa postupu uvedeného vyššie vložte novú kazetu.
- 4 Po zobrazení výzvy vyberte šírku pásky novej kazety.

Nastavenie šírky pásky

Zakaždým, keď vložíte kazetu s páskou do tlačiarne, sa zobrazí výzva na nastavenie šírky pásky, aby tlačiareň vedela, akú veľkosť pásky práve používate. Od šírky pásky závisia niektoré funkcie, ktoré používate pri vytváraní štítkov. Šírku pásky môžete kedykoľvek zmeniť v ponuke Nastavenia.

Nastavenie šírky pásky



- 1 Stlačte tlačidlá  + .
- 2 Vyberte položku **Možnosti tlače** a stlačte tlačidlo .
- 3 Vyberte položku **Šírka pásky** a stlačte tlačidlo .
- 4 Zvoľte šírku pásky, ktorá je práve vložená v tlačiarňi, a stlačte tlačidlo .

Výber jazyka

Pri prvom zapnutí tlačiarne sa zobrazí výzva na voľbu požadovaného jazyka. Predvolené nastavenie je angličtina.

Od výberu jazyka závisia niektoré funkcie tlačiarne, ako napríklad špeciálne znaky, text ponúk atď. Výber jazyka môžete kedykoľvek zmeniť v ponuke Nastavenia.





Voľba jazyka

- 1 Stlačte tlačidlá  + .
- 2 Vyberte položku **Systém** a stlačte tlačidlo .
- 3 Vyberte položku **Jazyk** a stlačte tlačidlo .
- 4 Vyberte príslušný jazyk a stlačte tlačidlo .

Voľba merných jednotiek

Pri prvom zapnutí tlačiarne sa zobrazí výzva na voľbu merných jednotiek. Môžete si vybrať milimetre alebo palce. Výber merných jednotiek môžete kedykoľvek zmeniť v ponuke Nastavenia.

Voľba merných jednotiek

- 1 Stlačte tlačidlá  + .
- 2 Vyberte položku **Systém** a stlačte tlačidlo .
- 3 Vyberte položku **Jednotky** a stlačte tlačidlo .
- 4 Zvoľte možnosť **mm** alebo **Palce (")** a stlačte tlačidlo .

Oboznámenie sa s tlačiarňou

Oboznámte sa s umiestnením tlačidiel s rozličnými vlastnosťami a funkčnými tlačidlami tlačiarne. Pozrite Obrázok 1 na strane 5. Nasledujúce kapitoly podrobne opisujú jednotlivé funkcie.

Napájanie

Pomocou tlačidla  zapnete alebo vypnete napájanie. Tlačiareň sa po piatich minútach nečinnosti automaticky vypne, čím šetrí energiu.

Pri vypínaní tlačiarne sa aktuálny súbor so štítkami a jeho nastavenia uložia do pamäte a pri ďalšom zapnutí tlačiarne sa aktivujú. Ak súčasne odpojíte batérie aj napájací adaptér, niektoré nastavenia sa uložia, no aktuálny súbor so štítkami sa stratí a pri ďalšom zapojení napájania a zapnutí tlačiarne budete musieť opäť nastaviť šírku pásy.

Displej LCD

Vo vrchnej časti displeja LCD sa nachádza panel s popismi zobrazujúci aktuálny typ štítku a na pravej strane možno vidieť indikátory zobrazujúce práve zvolené funkcie. Indikátory jednotlivých funkcií sa po výbere určitej funkcie zobrazia čiernou. Pozrite Obr. 6.

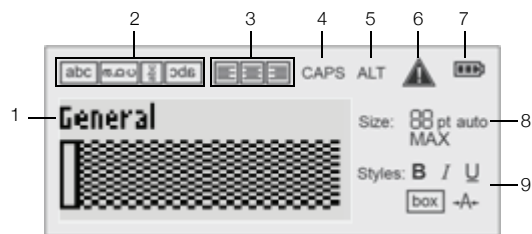

Obr. 6

- | | | | |
|---|--------------------------------|---|---------------------------|
| 1 | Panel s popismi | 6 | Indikátor chyby |
| 2 | Indikátor otáčania | 7 | Indikátor batérie |
| 3 | Indikátor zarovnaní | 8 | Indikátory veľkosti textu |
| 4 | Indikátor režimu Veľké písmená | 9 | Indikátory štýlu textu |
| 5 | Indikátor tlačidla ALT | | |

Ak sa text, ktorý ste zadali, nezmesť na aktuálne definovaný štítok, časť textu, ktorá je navyše, sa zobrazí tieňovaná. Keď sa pokúsite vytlačiť štítok obsahujúci text, ktorý sa nezmesť, prebytočný text sa nevytlačí.

Používanie podsvietenia

Pri slabom osvetlení môžete zapnúť podsvietenie, aby bol displej ľahšie čitateľný.







Po pätnástich sekundách nečinnosti sa podsvietenie v rámci šetrenia energie automaticky vypne. Stlačením ktoréhokoľvek tlačidla sa podsvietenie opäť zapne. Tlačidlo podsvietenia funguje ako prepínač zapínania a vypínania podsvietenia.

Čas podsvietenia môžete zvýšiť alebo znížiť v ponuke Nastavenia.

Vypnutie a zapnutie podsvietenia

- ▶ Stlačte tlačidlo .







Nastavenie časovača podsvietenia

- 1 Stlačte tlačidlá  + .
- 2 Vyberte položku **Systém** a stlačte tlačidlo .
- 3 Vyberte položku **Časovač podsvietenia** a stlačte tlačidlo .
- 4 Stláčaním tlačidiel  alebo  môžete zvýšiť alebo znížiť čas podsvietenia.
K dispozícii je časový rozsah od 5 do 30 sekúnd.
- 5 Stlačte tlačidlo .

Úprava kontrastu displeja

Okrem podsvietenia možno v prípade rozličných svetelných podmienok upravovať kontrast displeja.

Úprava kontrastu displeja

- 1 Stlačte tlačidlá  + .
- 2 Vyberte položku **Systém** a stlačte tlačidlo .
- 3 Vyberte položku **Kontrast displeja** a stlačte tlačidlo .
- 4 Stláčaním tlačidla  alebo  môžete zvýšiť alebo znížiť kontrast.
- 5 Stlačte tlačidlo .

Panel s popismi

Panel s popismi zobrazuje aktuálny typ štítka. V prípade niektorých typov štítkov sa zobrazujú aj dodatočné informácie ako veľkosť a typ čiarového kódu.



Režim CAPS (Veľké písmená)

Tlačidlom prepínate medzi veľkým a malým písmom. Keď je režim CAPS zapnutý, na displeji sa zobrazí indikátor CAPS a text, ktorý zadáte, bude písaný veľkými písmenami. V predvolenom nastavení je zapnutý režim CAPS. Keď je režim CAPS vypnutý, text, ktorý zadáte, bude písaný malými písmenami.

Zapnutie a vypnutie režimu CAPS

- ▶ Stlačte tlačidlo .

Tlačidlo ALT

Tlačidlo slúži na výber funkcie alebo symbolu vytlačeného na vrchnej strane tlačidla. Ak napríklad stlačíte tlačidlo , na displeji sa zobrazí číslo 9. Keď však stlačíte tlačidlo a potom tlačidlo , na displeji sa zobrazí hviezdička (*).

Tlačidlo ukončenia

Tlačidlo umožňuje zrušiť určitú akciu alebo opustiť ponuku bez toho, aby ste uskutočnili výber.

Navigačné tlačidlá

Navigačné tlačidlá fungujú takto:

Tlačidlá	Funkcia
	Posun o jeden znak na displeji doľava. Návrat na predchádzajúcu ponuku (môžete tiež použiť tlačidlo .
+	Posun o jednu bunku na viacbunkovom štítku doľava. Posun o jeden štítok na displeji doľava.
	Posun o jeden znak na displeji doprava. Prechod na ďalšiu úroveň ponuky (môžete tiež použiť tlačidlo .
+	Posun o jednu bunku na viacbunkovom štítku doprava. Posun o jeden štítok na displeji doprava.
	Posun nahor v zozname položiek.
	Posun nadol v zozname položiek.
	Výber položky v ponuke.

Tlačidlo posunu späť

Tlačidlom odstránite znak, ktorý sa nachádza naľavo od kurzora.

Tlačidlo vymazania

Tlačidlom vymažete všetky aktuálne nastavenia textu a formátu a vrátite sa na typ štítka Všeobecné.

Tlačidlo rezačky

Tlačidlo slúži na odrezanie štítka. Pri tlačení viacerých štítkov urobí tlačiareň prestávku po vytlačení každého štítka, aby ste ho mohli odrezať. Túto funkciu môžete vypnúť. Potom sa bude viacero štítkov tlačiť súvisle. Pozrite **Pauza medzi štítkami** na strane 16.

Prístupové tlačidlá

Na tvorbu konkrétnych typov štítkov, pridávanie čiarových kódov a formátovanie textu sú k dispozícii prístupové tlačidlá. Prístupové tlačidlá sú podrobnejšie opísané v tejto používateľskej príručke neskôr.

Práca so štítkami

Môžete vytvoriť jeden štítok alebo skupinu štítkov. Skupinu štítkov možno vytvoriť manuálne pridávaním štítkov k aktuálnemu štítku alebo automaticky pomocou sériového režimu. Informácie o používaní sériového režimu získate v časti **Vytváranie sérií štítkov** na strane 13.

Vytvorenie štítka

Pri vypnutí napájania si tlačiareň zapamätá posledný štítok, na ktorom ste pracovali. Pred vytvorením nového štítka je preto potrebné vymazať text a formátovanie.

Vytvorenie nového štítka

- 1 V prípade potreby môžete stlačením tlačidla vymazať z displeja predchádzajúci štítok a jeho formátovanie.
- 2 Pomocou klávesnice zadajte text.
- 3 Nastavte veľkosť textu a štýl.
Pozrite **Formátovanie štítka** na strane 10.
- 4 Štítok môžete prípadne uložiť do knižnice.
Pozrite **Ukladanie štítkov** na strane 14.

Pridanie štítka

Pred alebo za aktuálny štítok môžete vložiť iný štítok.

Pridanie štítka



- 1 Stlačte tlačidlo .
 - 2 Zvoľte jednu z týchto možností:
 - **Vľavo** – pridanie štítka na pozíciu vľavo od kurzora.
 - **Vpravo** – pridanie štítka na pozíciu vpravo od kurzora.
 - 3 Stlačte tlačidlo .
- Nový prázdny štítok sa na displeji vloží naľavo alebo napravo od aktuálneho štítka.

Tlačidlá a umožňujú posun zo štítka na štítok.

Odstránenie štítku

Z aktuálnej skupiny môžete odstrániť štítkov.



Odstránenie štítku

- 1 Stlačte tlačidlá  + .
 - 2 Zvoľte jednu z týchto možností:
 - **Všetky** – odstránenie všetkých štítkov v skupine.
 - **Aktuálne** – odstránenie štítku, na ktorom sa práve nachádza kurzor.
 - 3 Stlačte tlačidlo .
- Vybraté štítky sa odstránia z displeja.

Tlač štítkov

Pri tlači skupiny štítkov si môžete vybrať, či chcete vytlačiť všetky štítky alebo len aktuálny štítkov v skupine.

Tlač štítkov

- 1 Stlačte tlačidlo .
Ak tlačíte skupinu štítkov, zobrazí sa ponuka Tlačiť...
 - 2 Zvoľte jednu z týchto možností:
 - **Všetky** – vytlačenie všetkých štítkov v skupine.
 - **Aktuálne** – tlač štítku, na ktorom sa práve nachádza kurzor.
 - 3 Stlačte tlačidlo .
- Vybrané štítky sa vytlačia.
- 4 Stlačte tlačidlo  a odrežte štítky.

Formátovanie štítku

Na zlepšenie vzhľadu štítkov máte na výber z niekoľkých možností formátovania.

Zmena veľkosti textu

Text na štítkov môžete tlačiť v niekoľkých veľkostiach: 6, 8, 12, 16, 18, 22, 24, 32 a 50 bodov a MAX. Zvolená veľkosť textu sa použije na celý text na štítkoch v skupine štítkov.

Dostupné veľkosti textu závisia od nastavenej šírky pásky a typu štítku, ktorý vytvárate.

Ako veľkosť textu môžete tiež zvoliť možnosť Automatické. Keď vyberiete možnosť Automatické, automaticky sa zvolí najvhodnejšia veľkosť textu vzhľadom na výšku a šírku štítku, ktorý vytvárate. Písmo MAX. sa pri výbere veľkosti textu Automatické nepoužíva.

Nastavenie veľkosti textu

- ▶ Stlačte tlačidlo .
Zakaždým, keď stlačíte tlačidlo , sa zobrazí ďalšia dostupná veľkosť textu.



Zmena štýlu textu

Text na štítkov môžete tlačiť v niekoľkých štýloch: tučný, kurzíva, podčiarknutý, orámovaný a úzky. Zvolený štýl textu sa použije na celý text na všetkých štítkoch v skupine vrátane väčšiny symbolov.

Nastavenie štýlu textu

- 1 Stlačte tlačidlá  + .
- 2 Zvoľte požadovaný štýl textu a stlačte tlačidlo .
- 3 Ak chcete aktivovať alebo deaktivovať zvolený štýl, vyberte položku **Zapnúť** alebo **Vypnúť**.
- 4 Stlačte tlačidlo .





Vloženie podčiarknutého čísla 6 alebo 9

- ▶ Stlačte a podržte tlačidlo  alebo , kým sa na displeji nezobrazí **6** alebo **9**. Potom stlačte tlačidlo .

Otočenie textu

Text na štítkov môžete tlačiť v jednom zo štyroch režimov otočenia: horizontálne, vertikálne, pravouhlo a zrkadlovo (text sa zobrazí v opačnom poradí, ako keby sa zrkadlil).

Nasledujúca tabuľka zobrazuje režimy otočenia textu dostupné pre odlišné typy štítkov.

	Horizontálne	Vertikálne	Pravouhlo	Zrkadlovo
Typ štítku				
Všeobecné	X	X	X	X
Pevná dĺžka	X	X	X	X
Vlajočka	X		X	
Vodič/kábel	X		X	
Modul	X			
Prerušovač			X	

 Štítky s čiarovými kódmi možno tlačiť len horizontálne.

Otočenie textu

- ▶ Stlačte tlačidlo .
Zakaždým, keď stlačíte tlačidlo , sa zobrazí ďalšia dostupná možnosť otočenia.

Zarovnanie textu

Text na štítkov môžete pri tlači zarovnať buď doľava, alebo doprava. Predvolené nastavenie je zarovnanie na stred.

Zarovnanie textu

- ▶ Stlačte tlačidlá  + .
Zakaždým, keď stlačíte tlačidlá  + , sa zobrazí ďalšia dostupná možnosť zarovnania.

 Štítky typu Modul a Prerušovač používajú len zarovnanie na stred.

Vytváranie štítkov s viacerými riadkami

Na štítok možno vytlačiť maximálne päť riadkov textu.

Počet riadkov, ktoré môžete vytlačiť na štítok, závisí od zvolenej šírky štítka.

Šírka pásky so štítkami	6 mm (1/4")	9 mm (3/8")	12 mm (1/2")	19 mm (3/4")
Počet riadkov	1	3	3	5

Na displeji možno zobraziť naraz len jeden riadok textu. Na posúvanie medzi viacerými riadkami použite navigačné tlačidlá.

Vytvorenie štítka s viacerými riadkami

- 1 Napíšte text prvého riadka a stlačte tlačidlo .
- 2 Zadajte text ďalšieho riadka.
- 3 Tieto kroky opakujte pre každý ďalší riadok.

Používanie medzinárodných znakov

Tlačiareň podporuje rozšírenú tabuľku znakov latinky s technológiou RACE. Podobne ako pri používaní klávesnice mobilného telefónu, podržaním tlačidla s písmenom zobrazíte všetky varianty daného písmena.

Ak si napríklad zvolíte ako jazyk francúzštinu a podržíte tlačidlo s písmenom **a**, zobrazia sa znaky **à á â ã ä å** a všetky ďalšie dostupné varianty. Poradie, v ktorom sa zobrazujú varianty jednotlivých znakov, závisí od zvoleného jazyka.

Vytváranie priemyselných štítkov

Môžete rýchlo vytvárať štítky na špeciálne priemyselné použitie, ako napríklad označovanie káblov alebo vodičov obalmi a vlajočkami, označovanie prerušovačov a modulov. Môžete tiež vytvárať štítky s pevne stanovenou dĺžkou. Pre každý typ štítka sú k dispozícii prístupové tlačidlá.

Aktuálny typ štítka sa zobrazuje na paneli s popismi. Predvolené nastavenie typu štítka je Všeobecné bez špeciálneho formátovania s textom zarovnaným na stred a dĺžkou automaticky určenou množstvom textu.

Stlačením prístupového tlačidla vždy zmeníte aktuálny typ štítka na zvolený typ štítka. Ak si napríklad vyberiete štítok typu Vlajočka a neskôr ho chcete zmeniť na štítok typu Všeobecné, stlačením tlačidla General (Všeobecné) odstránite nastavenia pre vlajočku a vrátite sa na typ štítka Všeobecné.



 Informácie o nastavení vlastných hodnôt pre každý typ štítka získate v časti **Použitie vlastných predvolených hodnôt** na strane 13.

Vytváranie štítkov s pevnou dĺžkou

Dĺžku štítku zvyčajne určuje dĺžka zadaného textu. Môžete však vytvoriť štítok na určitý účel s pevnou dĺžkou nezávisle od dĺžky textu.

Predvolené nastavenie pevnej dĺžky je 25 mm (1,0"). Akákoľvek zmena pevnej dĺžky platí až do ďalšej zmeny nastavení.

Nastavenie dĺžky štítka

- 1 Stlačte tlačidlá  + .
- 2 Zvoľte dĺžku štítka a stlačte tlačidlo .

Akýkoľvek text, ktorý sa nezmestí do nastaveného rozsahu pevnej dĺžky štítka, sa na displeji zobrazí tieňovaný a nevytlačí sa.

Vytváranie štítkov typu Vodič/kábel

Štítok pre vodič/kábel sa ovíja okolo vodiča alebo kábla. Text štítka sa opakuje toľkokrát, koľkokrát je to možné v závislosti od samotného textu a šírky alebo dĺžky štítka.



Vytvorenie štítka pre vodič/kábel

- 1 Stlačte tlačidlo .
- 2 Zadajte priemer kábla a stlačte tlačidlo .



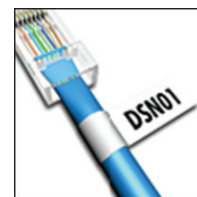

Rýchly postup vytvárania viacerých štítkov nájdete v časti **Vytváranie sérií štítkov** na strane 13.

Vytváranie štítkov typu Vlajočka

Vlajočka sa ovíja okolo vodiča alebo kábla, pričom časť štítka s textom odstavá mimo kábla. Text na vlajočke sa automaticky tlačí na oba konce štítka, pričom v strede sa ponechá prázdne miesto na ovinutie okolo kábla. Keď sa štítok pripieňuje na kábel, obidva konce štítka sa zlepia spolu a vytvoria tak chvost alebo vlajočku. Štítok tak možno čítať z oboch strán.



Vytvorenie vlajočky

- 1 Stlačte tlačidlá  + .
- 2 Vyberte typ vlajočky a stlačte tlačidlo .
- 3 Vykonajte jeden z nasledujúcich krokov:
 - Vyberte dĺžku odstavajúcej časti vlajočky.
 - Vyberte položku **Automatické**, aby sa dĺžka odstavajúcej časti vlajočky automaticky určila na základe textu.
- 4 Stlačte tlačidlo .









Informácie o rýchlym vytváraní viacerých štítkov nájdete v časti **Vytváranie sérií štítkov** na strane 13.

Vytváranie štítkov typu Prerušovač

Štítok typu Prerušovač slúži na označenie radu prerušovačov. Vyberiete výšku prerušovačov a ich počet, zadáte text pre každý prerušovač a môžete tlačíť. Výsledok je dlhý štítok s textom pre každý prerušovač.



Vytvorenie štítka pre prerušovač

- 1 Stlačte tlačidlo .
- 2 Vyberte výšku prerušovača a stlačte tlačidlo . Predvolená výška prerušovača je 25 mm (1,0").
- 3 Zadajte počet prerušovačov a stlačte tlačidlo .
- 4 Zvoľte počet pólov pre každý prerušovač a stlačte tlačidlo .
- 5 Zvoľte jednu z týchto možností:
 - **Zapnúť** – vytlačenie prázdnych prerušovačov na konci štítka.
 - **Vypnúť** – nevytlačenie prázdnych prerušovačov na konci štítka.
- 6 Stlačte tlačidlo . Každý prerušovač je na displeji oddelený čiarou.
- 7 Zadajte text pre každý prerušovač na štítku.
 Stláčaním tlačidiel  a  sa posuniete od prerušovača k prerušovaču.

Jednotlivé bunky na štítke pre prerušovač sú predvolene oddelené oddeľovacími riadkami. Ak chcete vypnúť používanie oddeľovacích riadkov, prečítajte si časť **Tlač oddeľovacích riadkov medzi bunkami** na strane 16.





Postup automatického vytvárania údajov pre prerušovače získate v časti **Vytváranie sérií štítkov** na strane 13.





Vytváranie štítkov typu Modul

Štítok typu Modul slúži na označenie radu modulov s rozličnými šírkami. Nastavíte šírku modulu a ich počet, zadáte text pre každý modul a môžete tlačíť. Môžete použiť multiplikátory a nastaviť šírku jednotlivých modulov podľa potreby.



Vytvorenie štítka pre modul

- 1 Stlačte tlačidlá  + .
- 2 Vyberte dĺžku modulu a stlačte tlačidlo . Vyberte dĺžku, ktorá zodpovedá najmenej veľkosti modulu. Potom môžete použiť multiplikátory na zväčšenie veľkosti ktoréhokoľvek väčšieho modulu. Predvolené nastavenie dĺžky modulu je 17,5 mm (0,5").
- 3 Zadajte počet modulov a stlačte tlačidlo .
- 4 Vyberte multiplikátor pre každý modul a stlačte tlačidlo .
- 5 Zvoľte jednu z týchto možností:
 - **Zapnúť** – vytlačenie prázdnych modulov na konci štítka.
 - **Vypnúť** – nevytlačenie prázdnych modulov na konci štítka.

- 6 Stlačte tlačidlo . Každý modul je na displeji oddelený čiarou.
- 7 Zadajte text pre každý modul.
 Stláčaním tlačidiel  a  sa posuniete od modulu k modulu.

Jednotlivé bunky na štítke pre modul sú predvolene oddelené oddeľovacími riadkami. Ak chcete vypnúť používanie oddeľovacích riadkov, prečítajte si časť **Tlač oddeľovacích riadkov medzi bunkami** na strane 16.

Postup automatického vytvárania údajov pre moduly získate v časti **Vytváranie sérií štítkov** na strane 13.

Zmena typu štítka

Ak ste vytvorili štítok pomocou jedného typu štítkov, tento typ môžete ľahko zmeniť bez straty dát.

Ak sa údaje zo štítka nezmestia na nový typ štítka, text, ktorý sa nezmestí, bude na displeji tieňovaný.

Keď meníte viacbunkový štítok, napr. štítok pre prerušovač, na štítok s jednou bunkou, ako je napríklad typ štítka Všeobecné alebo Vlajočka, z každej bunky sa vytvorí nový štítok. Všetky prázdne bunky sa vymažú.

 Ak štítok meníte z jedného typu viacbunkového štítka na iný, uistite sa, že nový typ štítka obsahuje rovnaký počet buniek.

Zmena typu štítka

- 1 Stlačte prístupové tlačidlo pre nový typ štítka.
- 2 Vykonajte všetky potrebné úpravy nastavení pre nový typ štítka.

Používanie čiarových kódov

Táto tlačiareň dokáže vytvárať čiarové kódy Kód 39 a Kód 128. Čiarový kód môžete pridať na nasledujúce typy štítkov:

Všeobecné	Vlajočka
Pevná dĺžka	Modul







 Čiarové kódy nemožno vytlačiť na štítky so šírkou 6 mm (1/4").

Čiarové kódy sa tlačia horizontálne pozdĺž štítka. Môžete si zvoliť, či chcete vytlačiť text čiarového kódu malým písmom pod alebo nad čiarový kód. Prípadne môžete pridať text pred a za čiarový kód a použiť sériový režim tvorby čiarových kódov.

Pridanie čiarového kódu

Text čiarového kódu sa zobrazuje na štítke na displeji ako akýkoľvek iný text. Ak je kurzor umiestnený vo vnútri textu čiarového kódu, v paneli s popismi sa zobrazuje typ čiarového kódu a umiestnenie textu čiarového kódu.

Pridanie čiarového kódu



- Vykonajte jeden z nasledujúcich krokov:
 - Ak chcete pridať čiarový kód Kód 39, stlačte tlačidlo .
 - Ak chcete pridať čiarový kód Kód 128, stlačte tlačidlá  + .
- Zadajte text čiarového kódu do kódu na displeji a stlačte tlačidlo .
- Vyberte, či chcete alebo nechcete zobrazovať text čiarového kódu a stlačte tlačidlo .
- V prípade potreby si zvolte umiestnenie textu čiarového kódu a stlačte tlačidlo .

Čiarový kód sa na displeji zobrazuje vo forme textu.

Úprava čiarového kódu

V existujúcom čiarovom kóde máte možnosť upravovať text.

Úprava textu v čiarovom kóde

- Stlačte tlačidlo .
Objaví sa správa s otázkou, či si prajete upraviť čiarový kód.
- Stlačte tlačidlo .
- Zobrazí sa text existujúceho čiarového kódu.
- Upravte text čiarového kódu a stlačte tlačidlo .

Zmazanie čiarového kódu

Čiarový kód sa považuje za jeden znak na štítku.

Zmazanie čiarového kódu

- Umiestnite kurzor na koniec textu čiarového kódu na displeji.
- Stlačte tlačidlo .



Použitie vlastných predvolených hodnôt

Zakaždým, keď vytvoríte štítok, musíte absolvovať výber nastavení pre typ štítku, ktorý vytvárate. Pre každý typ štítku môžete nastaviť vlastné predvolené hodnoty. Po vytvorení vlastných predvolených hodnôt pre každý typ štítku môžete pomocou týchto nastavení rýchlo vytvárať príslušné typy štítkov.

Nastavenie vlastných predvolených hodnôt

Pre každý typ štítku môžete nastaviť vlastné predvolené hodnoty.

Nastavenie vlastných predvolených hodnôt

- Stlačte prístupové tlačidlo pre požadovaný typ štítku a zadajte akékoľvek potrebné nastavenia pre tento typ štítku.
- Stlačte tlačidlo .
- Vykonajte všetky potrebné úpravy nastavení pre daný typ štítku a stlačte tlačidlo .
- Stlačením tlačidla  uložte nastavenia ako vlastné predvolené hodnoty pre tento typ štítku.





Zakaždým, keď vytvoríte tento typ štítku, sa použijú príslušné vlastné predvolené hodnoty.

Zmena vlastných predvolených hodnôt

Vlastné predvolené hodnoty určitého typu štítkov môžete kedykoľvek zmeniť.

Môžete si tiež zvoliť možnosť vytvoriť štítok pomocou iných nastavení, ako sú vlastné predvolené hodnoty bez toho, aby sa menili vlastné predvolené hodnoty.





Zmena vlastných predvolených hodnôt

- Stlačte prístupové tlačidlo pre požadovaný typ štítku.
- Stlačte tlačidlo .
- Vykonajte všetky potrebné úpravy nastavení pre daný typ štítku a stlačte tlačidlo .
- Vykonajte jeden z nasledujúcich krokov:
 - Stlačením tlačidla  sa použijú nastavenia len pre aktuálny štítok.
 - Stlačením tlačidla  uložíte nastavenia ako vlastné predvolené hodnoty pre tento typ štítku.

Vypnutie funkcie Vlastné predvolené hodnoty

Vlastné predvolené hodnoty môžete zapínať a vypínať v závislosti od jednotlivých typov štítkov.

Vypnutie vlastných predvolených hodnôt

- Stlačte tlačidlá  + .
- Vyberte položku **Vlast. nastavenia** a stlačte tlačidlo .
- Vyberte typ štítku, pre ktorý sa majú vypnúť vlastné hodnoty, a stlačte tlačidlo .
- Vyberte položku **Nie** a stlačte tlačidlo .





Vytváranie sérií štítkov

Štítky môžete generovať automaticky vytváraním sérií. Vytvoríte počiatočný vzor a potom nastavíte prírastok a počet pre sériu.

Môžete serializovať ktorékoľvek číslo alebo písmeno výberom znaku pre prírastok, ako napríklad číslo 2 v hodnote 123 alebo písmeno B v kombinácii ABC. Keď je napríklad vybraná pozícia 2 v čísle 123 a prírastok = 3, výsledné štítky sa vytlačia ako 123, 153, 183 atď.

Písmená možno zvyšovať od A po Z a od a po z, čísla od 0 do 9. Keď sa počas serializácie dosiahne písmeno Z alebo číslo 9, pridá sa písmeno alebo číslo na zvýšenie prírastku. Napríklad Az sa zvýši na Aaa, AZ sa zvýši na BA a A9 na A10.

Použitie serializácie

- Zadajte text pre štítok.
- Stlačte tlačidlo .
- Okolo znaku, kde bol umiestnený kurzor, sa objaví rámček.
- Stláčaním tlačidiel  a  presúvajte kurzor na znaky, ktoré chcete zvýšiť, a stlačte tlačidlo .

- 4 Zvoľte hodnotu, o ktorú sa bude tento znak zvyšovať, a stlačte tlačidlo .

Môžete zvoliť prírastky v krokoch do 10.

- 5 Zadaťte počet zvyšovaní a stlačte tlačidlo .

Nové štítky sa pridávajú na displeji v závislosti od potreby dokončiť sériu.

Postup vytlačenia viacerých kópií toho istého serializovaného štítka získate v časti **Tlač viacerých kópií** na strane 15.

Používanie knižnice

Knižnica obsahuje množinu vopred nastavených symbolov a výrazov, ktoré môžete používať na štítkoch. Okrem toho si môžete do knižnice ukladať vlastné výrazy a často používané štítky.

Používanie symbolov

Tlačiareň obsahuje množinu často používaných symbolov, ktoré môžete používať na štítkoch. Tieto symboly sú rozdelené do nasledujúcich kategórií:

Šípky/zátvorky	Čísla
Nebezp./upozor.	Mena
Pro AV/Security	Elektrotechnické



Úplný zoznam predvolených symbolov získate v časti **Symboly** na strane 17.

Niektoré obľúbené symboly sú dostupné pomocou tlačidiel s číslami (+ číslo). Príklad: Stlačením tlačidiel  + 4 vložíte ľavú zátvorku ([).

Vkladanie symbolov

Symboly pridané na štítok možno formátovať alebo vymazať rovnako ako iné znaky, ktoré zadáte.

Vloženie symbolu

- 1 Stlačte tlačidlo .
- 2 Vyberte položku **Symboly** a stlačte tlačidlo .
- 3 Zvoľte kategóriu symbolov a stlačte tlačidlo .
- 4 Zvoľte požadovaný symbol a stlačte tlačidlo .

Používanie výrazov

Tlačiareň obsahuje množinu často používaných výrazov, ktoré môžete používať na štítkoch. Tieto výrazy sú rozdelené do nasledujúcich kategórií:

Audio	Bezpečnosť
Video	Moje výrazy

K dispozícii máte tiež možnosť uložiť si vlastné výrazy do kategórie **Moje výrazy** v knižnici.





Úplný zoznam výrazov získate v časti **Výrazy** na strane 18.

Pridávanie výrazov do knižnice

Do kategórie **Moje výrazy** v knižnici si môžete uložiť až 25 vlastných výrazov.

 Text čiarového kódu nemožno uložiť ako výraz. Môžete uložiť len text, ktorý sa zobrazuje pred alebo za čiarovým kódom, nie však spolu s ním.



Pridanie výrazu do knižnice

- 1 Zadaťte text, ktorý chcete uložiť do knižnice. Ak váš štítok obsahuje čiarový kód, umiestnite kurzor na text, ktorý chcete uložiť.
 - 2 Stlačte tlačidlá  + .
 - 3 Vyberte položku **Výraz** a stlačte tlačidlo .
 - 4 Vyberte umiestnenie výrazu a stlačte tlačidlo .
- Výraz sa pridá do kategórie **Moje výrazy** v knižnici.

Vkladanie výrazov do štítkov

Vkladanie výrazov do štítkov je rovnaké, ako keď zadávate text pomocou klávesnice. Výrazy možno upravovať, formátovať alebo vymazávať.





Vloženie výrazu do štítka

- 1 Stlačte tlačidlo .
- 2 Vyberte položku **Výraz** a stlačte tlačidlo .
- 3 Zvoľte kategóriu výrazov a stlačte tlačidlo .
- 4 Zvoľte požadovaný výraz a stlačte tlačidlo .

Vymazanie výrazu z knižnice

K dispozícii máte možnosť vymazať výrazy, ktoré ste si predtým uložili do kategórie **Moje výrazy** v knižnici.

Vymazanie výrazu z knižnice

- 1 Stlačte tlačidlo .
- 2 Vyberte položku **Výraz** a stlačte tlačidlo .
- 3 Vyberte položku **Moje výrazy** a stlačte tlačidlo .
- 4 Vyberte výraz na vymazanie a stlačte tlačidlo .
- 5 Stlačením tlačidla  vymažte výraz.

 Vymazaním výrazu alebo štítka z knižnice vymažete príslušný výraz alebo štítok aj zo zoznamu **Obľúbené**.

Používanie sekcie **Moje štítky**

Súčasťou vašej tlačiarne je knižnica so sekciou **Moje štítky** na ukladanie často používaných štítkov. Uložené štítky môžete takto kedykoľvek rýchlo použiť.

Ukladanie štítkov

Do pamäte môžete uložiť až 25 najčastejšie používaných štítkov. Pri ukladaní štítka sa uloží text a príslušné formátovanie.

Uloženie štítka

- 1 Stlačte tlačidlá  + .
- 2 Vyberte položku **Štítky** a stlačte tlačidlo .
- 3 Vyberte umiestnenie štítka a stlačte tlačidlo .
- 4 Zadaťte názov štítka a stlačte tlačidlo .

Názov štítka môže obsahovať najviac 20 alfanumerických znakov.

 Do knižnice nemožno uložiť skupinu štítkov. V prípade, že máte na obrazovke úprav štítka otvorených viacero štítkov, uloží sa len ten, na ktorom sa nachádza kurzor.

Vyvolanie štítkov

Keď je štítok uložený v pamäti, môžete ho kedykoľvek vyvolať a vytlačiť alebo upraviť. Vyvolaním štítka nahradíte aktuálny štítok na displeji.



Vyvolanie štítka

- 1 Stlačte tlačidlo .
- 2 Vyberte položku **Moje štítky** a stlačte tlačidlo .
- 3 Vyberte štítok, ktorý chcete vyvolať a stlačte tlačidlo .

Vymazávanie štítkov

Keď už uložený štítok viac nepotrebujete, môžete ho vymazať z knižnice.

Vymazanie štítka zo zložky Moje štítky

- 1 Stlačte tlačidlo .
- 2 Vyberte položku **Moje štítky** a stlačte tlačidlo .
- 3 Vyberte štítok, ktorý chcete vymazať, a stlačte tlačidlo .
- 4 Stlačením tlačidla  vymažete štítok z knižnice.

 Vymazaním výrazu alebo štítka z knižnice vymažete príslušný výraz alebo štítok aj zo zoznamu Oblíbené.

Používanie tlačidla Favorites (Oblíbené)

Často používané symboly, výrazy a štítky môžete pridať do zoznamu Oblíbené. Pridaním položky do zoznamu Oblíbené k nej získate rýchly prístup bez toho, aby ste museli prechádzať do knižnice.

Pridanie položky do zoznamu Oblíbené

Skôr ako budete môcť symbol, výraz alebo štítok uložiť do zoznamu Oblíbené, musíte ich uložiť do knižnice.



Pridanie položky do zoznamu Oblíbené

- 1 Vyberte symbol, výraz alebo štítok z knižnice.
- 2 Stlačte tlačidlo  a tri sekundy ho podržte.
Zobrazí sa správa potvrdzujúca uloženie položky do zoznamu Oblíbené.

Vloženie položky zo zoznamu Oblíbené

Symbol alebo výraz môžete rýchlo vložiť na štítok, prípadne môžete štítok vyvolať zo zoznamu Oblíbené.



Vloženie položky zo zoznamu Oblíbené

- 1 Stlačte tlačidlo .
- 2 Vyberte symbol alebo výraz, ktorý chcete pridať, prípadne štítok, ktorý chcete vyvolať a stlačte tlačidlo .

Vymazávanie položiek zo zoznamu Oblíbené

Keď viac nepotrebujete položku v zozname Oblíbené, môžete ju odiaľ vymazať.

Vymazanie položky zo zoznamu Oblíbené

- 1 Stlačte tlačidlo .
- 2 Vyberte symbol, výraz alebo štítok, ktorý chcete vymazať a stlačte tlačidlo .
- 3 Stlačením tlačidla  vymažete príslušný záznam.
Zobrazí sa správa potvrdzujúca vymazanie položky.

 Vymazaním výrazu alebo štítka z knižnice vymažete príslušný výraz alebo štítok aj zo zoznamu Oblíbené.

Možnosti tlače

Môžete si zvoliť tlač viacerých kópií rovnakého štítka, zoradenie kópií, tlač oddeľovacích riadkov, pauzu na odrezanie medzi štítkami, posunutie pásky a upravenie kontrastu tlače.

Tlač viacerých kópií

Naraz môžete vytlačiť až 10 kópií toho istého štítka.

Tlač viacerých kópií

- 1 Stlačte tlačidlá  + .
- 2 Vyberte počet kópií na tlač.
Vopred nastavená hodnota sú dve kópie.
- 3 Stlačením tlačidla  spustíte tlač.
Po dokončení tlače sa počet kópií vráti na hodnotu 2.

Zoradenie viacerých kópií

Pri tlači viacerých kópií skupiny štítkov si môžete zvoliť vytlačiť štítky normálne alebo zoradene. Ak si vyberiete normálnu tlač štítkov, všetky kópie prvého štítka sa vytlačia, skôr než sa začne tlač ďalšieho štítka. Ak si vyberiete možnosť tlače štítkov so zoradením, najskôr sa vytlačí úplná kópia celej skupiny štítkov, až potom sa začne tlačiť druhá kópia.

Nasledujúci príklad uvádza tri kópie skupiny s tromi štítkami vytlačené normálne a zoradene.





Normálne

A101 A101 A101 A102 A102 A102 A103 A103 A103

Zoradené

A101 A102 A103 A101 A102 A103 A101 A102 A103

Vytlačenie a zoradenie viacerých kópií

- 1 Stlačte tlačidlá  + .
- 2 Vyberte počet kópií skupiny štítkov, ktoré sa majú vytlačiť, a stlačte tlačidlo .
- 3 Výberom možnosti **Všetky** vytlačíte všetky štítky v skupine.
- 4 Stlačte tlačidlo .

5 Zvoľte jednu z týchto možností:

- **Áno** – zoradená tlač.
- **Nie** – normálna tlač.

6 Stlačením tlačidla **OK** spustíte tlač.

Tlač oddelovacích riadkov medzi bunkami

Pri štítkoch s viacerými bunkami, napríklad štítkoch pre prerušovače a moduly, si môžete vybrať, či sa majú tlačiť s oddelovacími riadkami medzi jednotlivými bunkami. Tlač oddelovacích riadkov medzi jednotlivými bunkami je predvolená.

Vypnutie tlače oddelovacích riadkov

- 1 Stlačte tlačidlá **ALT** + **SETTINGS CUSTOM**.
- 2 Vyberte položku **Možnosti tlače** a stlačte tlačidlo **OK**.
- 3 Vyberte položku **Oddel. riadky** a stlačte tlačidlo **OK**.
- 4 Vyberte možnosť **Nie** a stlačte tlačidlo **OK**.

Pauza medzi štítkami

Pri tlačení viacerých kópií urobí tlačiareň prestávku po vytlačení každého štítku, aby ste ho mohli odrezat'. Túto funkciu môžete vypnúť, aby tlačiareň tlačila štítky súvislo.

Súvislá tlač

- 1 Stlačte tlačidlá **ALT** + **SETTINGS CUSTOM**.
- 2 Vyberte položku **Možnosti tlače** a stlačte tlačidlo **OK**.
- 3 Vyberte položku **Pauza na odrez.** a stlačte tlačidlo **OK**.
- 4 Vyberte možnosť **Nie** a stlačte tlačidlo **OK**.

Posun pásky

S cieľom získať dodatočné prázdné miesto na začiatku alebo na konci štítku môžete pásku posúvať v 6,5 mm (1/4") prírastkoch.

Posun pásky

- 1 Stlačte tlačidlá **ALT** + **FEED SERIAL**.
- 2 Stlačením tlačidla **OK** posuniete pásku.

Nastavenie kontrastu tlače

V závislosti od zvoleného materiálu štítku bude možno potrebné zosvetliť alebo stmaviť vytlačený text na štítku.

Nastavenie kontrastu tlače

- 1 Stlačte tlačidlá **ALT** + **SETTINGS CUSTOM**.
- 2 Vyberte položku **Možnosti tlače** a stlačte tlačidlo **OK**.
- 3 Vyberte položku **Kontrast tlače** a stlačte tlačidlo **OK**.
- 4 Stláčaním tlačidla **▶** alebo **◀** môžete zvýšiť alebo znížiť kontrast tlače.
- 5 Stlačte tlačidlo **OK**.
- 6 Opakujte podľa potreby, kým nebude kvalita tlače uspokojivá.

Čistenie tlačiarne

Vaša tlačiareň je skonštruovaná tak, aby poskytovala dlhodobú a bezproblémovú prevádzku pri minimálnych nárokoch na údržbu.

Tlačiareň je potrebné z času na čas vyčistiť s cieľom zaistiť bezchybné fungovanie.

Čistenie čepele rezačky

- 1 Vyberte kazetu.
- 2 Stlačením a podržaním tlačidla rezačky vysuniete čepeľ rezačky.
- 3 Pomocou bavlneného tampónu a alkoholu očistite obe strany čepele.

⚠ Čepeľ je mimoriadne ostrá. Pri jej čistení buďte opatrní.

Čistenie tlačovej hlavy

- 1 Vyberte kazetu s páskou.
- 2 Z vnútornej strany krytu priestoru na pásku vyberte nástroj na čistenie tlačovej hlavy.

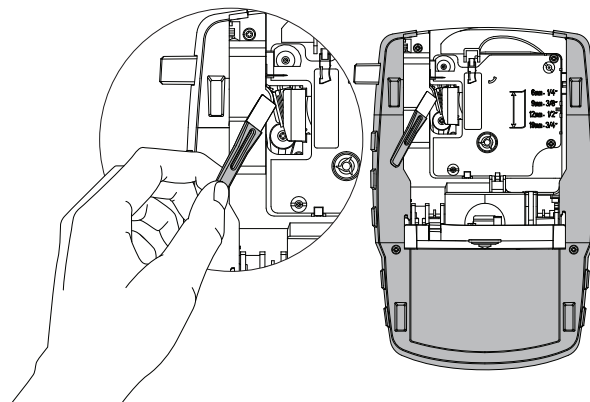

Obr. 7

- 3 Tlačovú hlavu opatrne utrite mäkkou časťou nástroja. Pozrite Obr. 7.

Symbols

Následující tabulky zobrazují často používané symboly podle kategorií.

Šípky/zátvorky

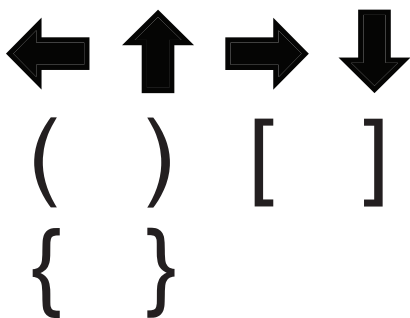

Nebezp./upozor.



Pro AV/Security



Čísla

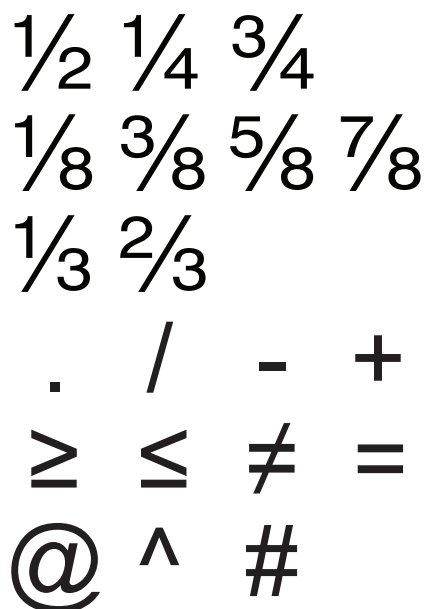

Mena



Elektrotechnické



Výrazy

Nasledujúce zoznamy zobrazujú často používané výrazy podľa kategórií.

Audio

ANALÓGOVÝ	PRAVÝ BOČNÝ REPR
CD	PRAVÝ PREDNÝ REPR
DIGITÁLNY	PRAVÝ SURR. REPR
FONO	PRAVÝ VONK. REPR
ĽAVÝ BOČNÝ REPR	PRAVÝ ZADNÝ REPR
ĽAVÝ PREDNÝ REPR	REPRODUKTOR
ĽAVÝ SURR. REPR	STR. ZADNÝ REPR
ĽAVÝ VONK. REPR	STRED. PRED. REPR
ĽAVÝ ZADNÝ REPR	SUBWOOFER
OPTICKÝ	SURROUND
OVL. HLASITOSTI	ZÓNA
PÁSKA	

Video

BABY KAMERA	KOMPONENT
CATV	KOMPOZIT
ĎIALKOVÝ	MONITOR
DOTYK. OBRAZOVKA	PROJEKTOR
DVD	RF
DVI	RGB
DVR	RS-232
HDMI	S-VIDEO
HDTV	SAT
IČ	TV
KLÁVESNICA	VCR

Bezpečnosť

BAZÉN	OKNO
BRÁNA	OXID UHOĽNATÝ
CCTV	PASIV. IČ
DETEKTOR DYMU	PLYN
DETEKTOR TEPLA	POHYBOVÝ SENZOR
DETEKTOR VODY	POSUVNÉ DVERE
ĎIALKOVÝ	PREDNÉ DVERE
DVERE	PRÍJAZDOVÁ CESTA
DVERNÝ KONTAKT	ROZBITIE SKLA
EL. PRÚD	SENZOR
GARÁŽOVÉ VRÁTA	SENZOR OTRASOV
KAMERA	SIRÉNA
KLAKSÓN	SNÍMACÍ IMPULZ
KOLEKTOR	TELEFÓN
KONTAKT	TERÉN
KONTROLÓR	VYSOKÝ STAV VODY
MOBIL	ZADNÉ DVERE
NÁHRADNÝ	ZAST. VENTIL.
NÍZKA TEPL.	ZDVOJ. TECH.
OKENNÝ SENZOR	

Riešenie problémov

Nižšie uvádzame možné riešenia problémov, ktoré sa môžu vyskytnúť počas používania tlačiarne.

Problém/chybové hlásenie	Riešenie
Batéria je vybitá.	<ul style="list-style-type: none"> ■ Pripojte napájací adaptér. ■ Nabite súpravu batérií. Pozrite Nabíjanie súpravy batérií. ■ Vložte nové alkalické batérie AA.
Nízka kvalita tlače.	<ul style="list-style-type: none"> ■ Vyčistite tlačovú hlavu. Pozrite Čistenie tlačiarne. ■ Nastavte kontrast tlače. Pozrite Nastavenie kontrastu tlače. ■ Skontrolujte stav batérií, napájanie môže byť nedostačujúce.
Zaseknutá páska. Motor nefunguje v dôsledku zaseknutého štítka.	<ul style="list-style-type: none"> ■ Otvorte priestor na kazetu s páskou a vyberte ju. ■ Vytiahnite pásku a odstráňte zaseknutie. ■ Očistite čepeľ rezačky. Pozrite Čistenie tlačiarne. ■ Uistite sa, že páska bez problémov prechádza pomedzi vodiace kolíky na kazete a že podkladová páska a páska na tlačenie sú pevne natiahnuté cez ústie kazety. Pozrite Vkladanie a vyberanie kazety s páskou.
Nerovnomerná alebo šikmá tlač. Kazeta s páskou nie je správne umiestnená.	<ul style="list-style-type: none"> ■ Skontrolujte priestor na kazetu s páskou a uistite sa, že kazeta je vložená správne. Pozrite Vkladanie a vyberanie kazety s páskou. ■ Uistite sa, že obe páčky priestoru na kazetu s páskou sú zablokované na oboch stranách kazety a držia ju v správnej polohe.
Kryt priestoru kazety s páskou sa nedá zavrieť. Kazeta s páskou nie je správne vložená.	Uistite sa, že kryt kazety nič neblokuje a že kazeta s páskou je vložená správne. Pozrite Vkladanie a vyberanie kazety s páskou .
Nie je možné vrátiť sa na predchádzajúcu ponuku.	Stlačte tlačidlo  na návrat na predchádzajúcu ponuku.
Na displeji sa nič nezobrazuje.	<ul style="list-style-type: none"> ■ Uistite sa, že tlačiareň je zapnutá. ■ Vložte nové batérie, nabite súpravu batérií alebo pripojte napájací adaptér. ■ Odpojte napájací adaptér a batérie a potom ich opäť pripojte a reštartujte tlačiareň.
Nenašiel sa štítok. V tlačiarňach nie je kazeta.	Otvorte priestor na kazetu s páskou a vložte kazetu. Pozrite Vkladanie a vyberanie kazety s páskou .
Displej je príliš svetlý a nedá sa čítať.	<ul style="list-style-type: none"> ■ Zapnite podsvietenie. Pozrite Používanie podsvietenia. ■ Nastavte kontrast displeja. Pozrite Úprava kontrastu displeja.
Dosiahli ste maximálny počet riadkov.	Vložte kazetu so širšou páskou.
Príliš veľa riadkov vzhľadom na zvolenú šírku štítka.	<ul style="list-style-type: none"> ■ Znížte počet riadkov textu. ■ Vložte kazetu so širšou páskou.
Dosiahli ste maximálny počet znakov.	Znížte počet znakov na štítku.
Tlačí sa...	Nie je potrebné vykonať žiadnu činnosť. Hlásenie sa po ukončení tlače prestane zobrazovať.
Nie je možné použiť čiarový kód. Čiarové kódy nemožno vytlačiť na štítky so šírkou 6 mm (1/4"), štítky pre vodič/kábel alebo prerušovač.	<ul style="list-style-type: none"> ■ Vložte kazetu so širšou páskou. ■ Zmeňte šírku štítka. ■ Zmeňte typ štítka.
Žiadna odozva po stlačení tlačidiel. Jedno z tlačidiel môže byť zaseknuté.	<ol style="list-style-type: none"> 1 Stlačte každé tlačidlo, aby ste zistili, ktoré je zaseknuté. 2 Stlačte pevne zaseknuté tlačidlo, pokiaľ sa nevráti do normálnej polohy.
Ako odstránim podkladovú časť zo štítka?	<p>Štítky DYMO majú ľahko oddeliteľný narezaný podklad.</p> <ol style="list-style-type: none"> 1 Vyhľadajte narezanie na zadnej strane štítka. 2 Jemne uchopte štítok po dĺžke a zohýňajte ho smerom k potlačenej strane štítka. Podkladová strana štítka sa rozdelí. 3 Opatrne oddelte podklad od štítka.

Narezaný štítok

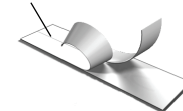

Ak potrebujete ďalšiu pomoc, navštívte webovú lokalitu spoločnosti DYMO na adrese www.dymo.com.

Spätná väzba k dokumentácii

Pre naše produkty sa neustále snažíme vytvárať čo najkvalitnejšiu dokumentáciu. Privítame vašu spätnú väzbu. Pošlite nám svoje pripomienky alebo návrhy na zlepšenie našich príručiek. Pri poskytovaní spätnej väzby uveďte nasledujúce informácie:

- názov produktu, číslo modelu a číslo strany v príručke,
- krátky opis pokynov, ktoré sú nejasné alebo nepresné, oblasti, ktoré by bolo vhodné detailnejšie rozpracovať.

Privítame tiež návrhy na zaradenie ďalších tém, ktoré by sa mali nachádzať v dokumentácii.

Spätnú väzbu môžete poslať e-mailom na adresu: **documentation@dymo.com**.

Táto adresa sa používa len na spätnú väzbu týkajúcu sa dokumentácie. Ak máte otázku technického charakteru, obráťte sa na oddelenie služieb zákazníkom.

Bezpečnostné opatrenia pre súpravu dobíjateľných lítium-iónových batérií

Nesprávna manipulácia s lítium-iónovou dobíjateľnou batériou môže zapríčiniť jej vytečenie, prehriatie, dymenie, výbuch alebo požiar. Môže dôjsť k zhoršeniu prevádzky zariadenia alebo jeho poruche. Poškodiť sa môže aj ochranný obvod, ktorý sa nachádza v batérii. Jeho poškodenie môže mať za následok poškodenie iných zariadení alebo zranenie používateľa zariadenia. Postupujte presne podľa nasledujúcich pokynov.

Počas dobíjania batérie

Nebezpečenstvo

- Pri dobíjaní batérie používajte len na to určené napájacie adaptéry a postupujte podľa špecifikovaných podmienok.
- Batériu nezapájajte priamo do elektrickej zásuvky ani do zásuvky cigaretového zapalovača.
- Batériu neuskladňujte ani nepoužívajte v blízkosti ohňa alebo v aute, kde môže teplota vystúpiť nad 60 °C.

Výstraha

- Ak sa dobíjanie batérie neukončí v rámci určeného času, prerušte ho.

Pozor

- Pred nabíjaním batérií si dôkladne prečítajte túto príručku.
- Batériu nedobíjajte na mieste, kde hrozí tvorba statických elektrických výbojov.
- Batériu možno dobíjať len v teplotnom rozsahu 0 °C ~ 45 °C.

Pri vybíjaní batérie

Nebezpečenstvo

- Batériu vkladajte len do určených zariadení.
- Batériu neuskladňujte ani nepoužívajte v blízkosti ohňa alebo v aute, kde môže teplota vystúpiť nad 60 °C.

Pozor

- Batériu nedobíjajte na mieste, kde hrozí tvorba statických elektrických výbojov.
- Batériu je možné používať len v teplotnom rozsahu -20 °C ~ 60 °C.

Informácie o životnom prostredí

Na výrobu zariadenia, ktoré ste si zakúpili, bola potrebná ťažba nerastných surovín. Môžu sa v ňom nachádzať chemické látky, ktoré sú nebezpečné pre životné prostredie a ľudské zdravie.

Ak chcete predísť úniku týchto látok do životného prostredia a znížiť mieru plytvania nerastnými surovinami, používajte príslušné systémy zberu odpadu. Pomocou týchto systémov dochádza k opätovnému použitiu alebo recyklácii väčšiny materiálov z vášho zariadenia po uplynutí doby jeho životnosti spôsobom, ktorý je šetrný k životnému prostrediu.

Symbol prekríženej smetnej nádoby na vašom zariadení je výzvou na použitie takýchto systémov.



Ak potrebujete viac informácií o zbere, opätovnom používaní a recyklácii tohto produktu, obráťte sa na miestny alebo regionálny úrad životného prostredia. Ak potrebujete bližšie informácie o otázkach týkajúcich sa vplyvu našich produktov na životné prostredie, môžete sa obrátiť aj na spoločnosť DYMO.

Certifikácia zariadenia

Tento výrobok má označenie CE v súlade so smernicou EMC a smernicou o nízkom napätí a je skonštruovaný tak, aby spĺňal nasledujúce medzinárodné normy:

Aplikované testy a technické normy pre tlačiareň R4200:

Emisie:

EN55022 (2006)

EN 61000-3-2 (2000) + dodatok 14 (2000)

EN 61000-3-3 (1995) + dodatok 1 (2001)

Odolnosť:

EN55024 (1998) + dodatok 1 + dodatok 2

EN 61000-4-2 (1995) + dodatok 2

EN 61000-4-3 (1996)

EN 61000-4-4 (2004)

EN 61000-4-5 (1995)

EN 61000-4-6 (1996)

EN 61000-4-8 (1995)

EN61000-4-11 (2004)

Aplikované testy a technické normy pre LiION súpravu batérií DYMO R4200:

UL2054

EN61000-6-1

EN61000-6-3

Aplikované testy alebo technické normy pre sieťový adaptér DYMO (striedavý prúd, jednosmerný prúd):

CISPR 13:2001 + A1:2003; EN55013:2001 + A1:2003

CISPR 20:2002 + A1:2002 + A2:2004; EN55020:2002 + A1:2003

EN 61000-3-2:2000 + A2:2005

EN 61000-3-3:1995 + A1:2001

CISPR 22:1997 + A1:2000 + A2:2002 Trieda B; EN 55022:1998 + A1:2000 + A2:2003 Trieda B

CISPR 24:1997 + A1:2001 + A2:2002; EN 55024:1998 + A1:2001 + A2:2003

UL/UCL 60950-1; FCC ČASŤ 15; TRIEDA B

EN 60950-1:2001 + A11; BS EN 60950-1:2002 ; AS/NZS 60950-1